

# Lilli Gyldenkildes Torv

Ungdomsboliger midt i Horsens!

Regionskontor Kolding  
Pakhusvej 4  
6000 Kolding  
Telefon 38 12 14 35



# Lilli Gyldenkildes Torv

Centralt i Horsens, på den gamle Kvickly-grund, har Lejerbo Horsens bygget 248 familieboliger og 101 ungdomsboliger, på det nye område omkring Lilli Gyldenkildes Torv.

Ungdomsboligerne er alle 1-værelses boliger i moderne, lyst design.

Boligerne stod færdige til indflytning i januar 2021.

Er du interesseret i boligerne, så gå ind på [www.lejerbo.dk/Lilli](http://www.lejerbo.dk/Lilli) og skriv dig op på den gratis venteliste til boligerne eller ring til os på tlf. 38 12 14 35.

## Fakta

**Antal rum: 1-værelses**

**Antal m<sup>2</sup>: 44-49 m<sup>2</sup>**

**Område: Horsens midtby**

## Indhold

<b>OMGIVELSERNE</b>	<b>3</b>
<b>OVERSIGT</b>	<b>4</b>
<b>BOLIGERNE</b>	<b>5</b>
<b>PLANTEGINGER</b>	<b>6</b>





# Omgivelser

Der er rigtig mange studerende i Horsens og nu har de gode muligheder for at få fat i en lækker bolig på en af byens bedste placeringer.

De i alt 101 ungdomsboliger ligger helt centralt i Horsens i den nye bydel omkring Lilli Gyldenkildes Torv. Boligerne ligger i kort afstand til både gågade, banegård, flere uddannelsessteder og ikke mindst tæt på de forskellige butikker og spisesteder, som er åbnet i området.

Boligerne ligger fra 1. sal og op til 6. sal. I stueetagen ligger 4 forskellige spisesteder.

På taget er indrettet en dejlig fælles tagterrasse, hvor der er god plads til sociale aktiviteter.

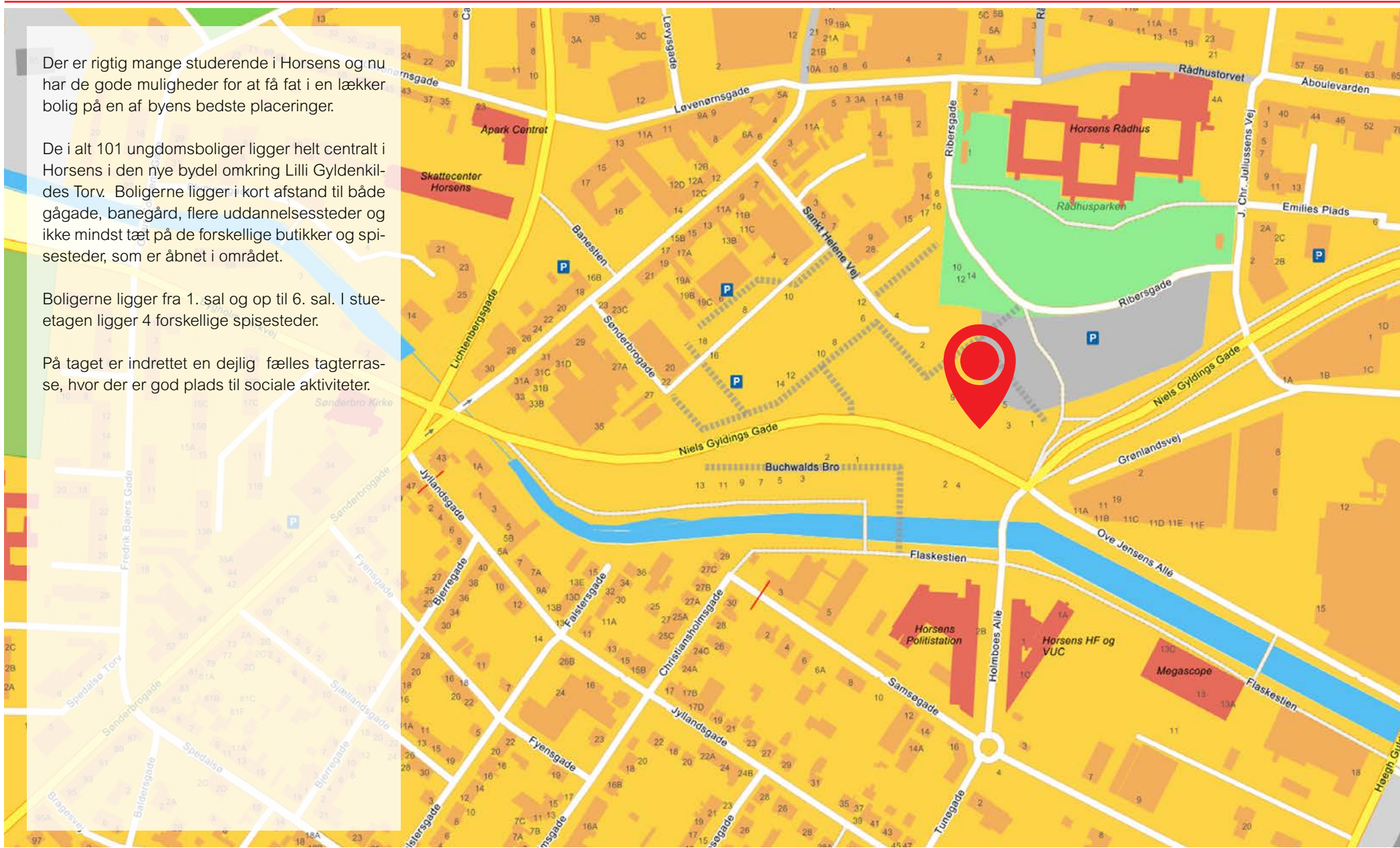



# Oversigt

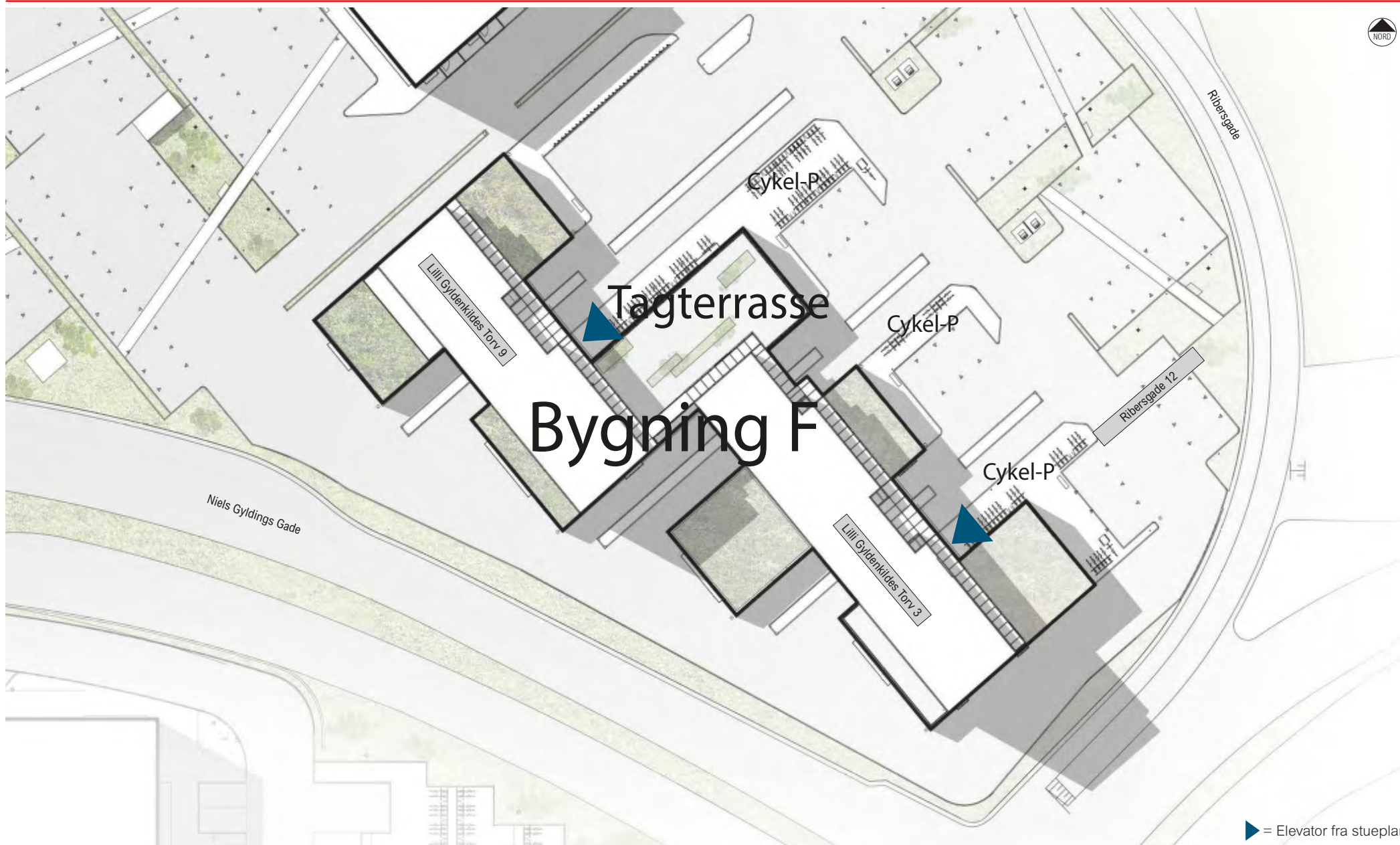

# Boligerne

---



De 101 ungdomsboliger ligger i alle i samme bygning i den sydøstlige del af Lilli Gyldenkildes Torv.

Alle boligerne har en rummelig entre, hvor der i nogle af boligerne er et indbygget skab. Der er et privat depotrum i alle boligerne med indgang fra entreen.

Kernen i boligerne er et køkken-alrum med god plads til også at indrette en soveplads.

Køkkenet er udstyret med 2 kogeplader, emhætte, køle-/fryseskab og køkkenskabe.

Badeværelserne er også holdt i lyse, venlige farver på både vægge, gulv og i brusekabinen.

Der er gulvvarme i hele boligen.

Der er cykelparkering i terræn.

Alle beboere har adgang til et fælles vaskeri på 2. sal, samt tagterassen.

## **TV/Internet**

Yousee har lagt fiberlinje ind i boligerne, men der er mulighed for at vælge andre udbydere.

## **Husdyr**

Det er tilladt at have 1 hund eller 1 kat.

# Oversigt - BYGNING F

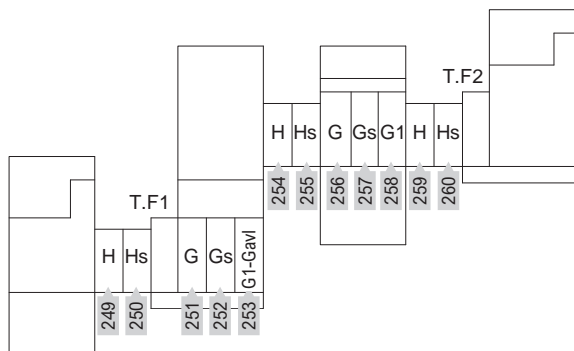

1. salsplan

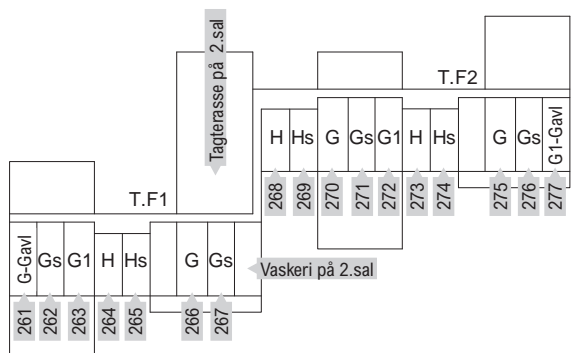

2. salsplan

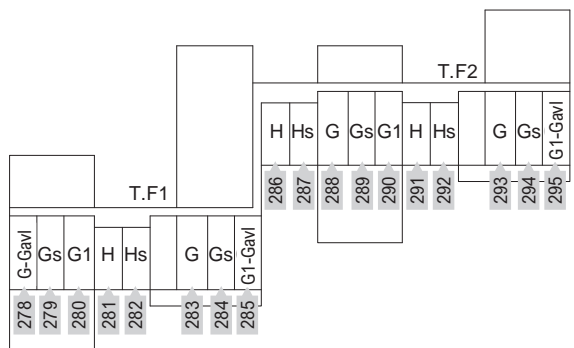

3. salsplan

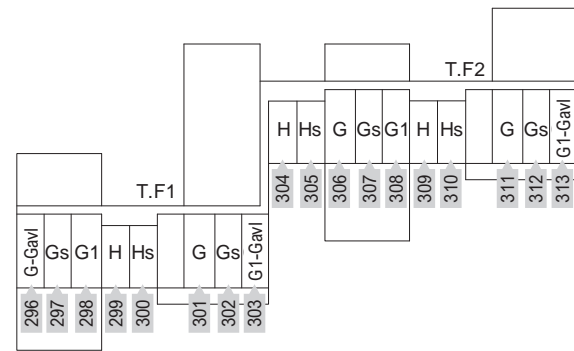

4. salsplan

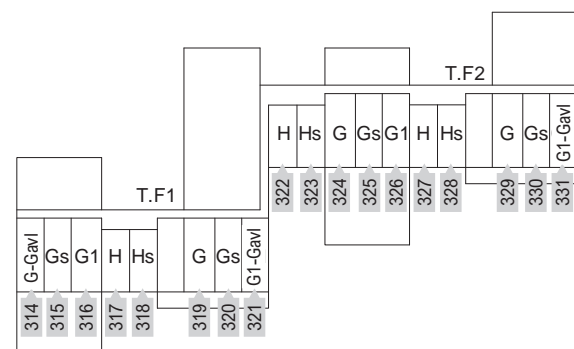

5. salsplan

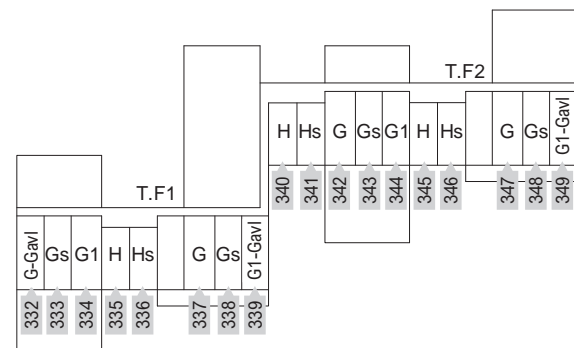

6. salsplan



# Plantegning - G, Gs og G1

## Boligtype G

Boligtype Gs er spejlvendt

1 vær., 44-48 m<sup>2</sup>

Husleje: 3.950 kr. pr. måned

Indskud: 22.300-24.300kr.

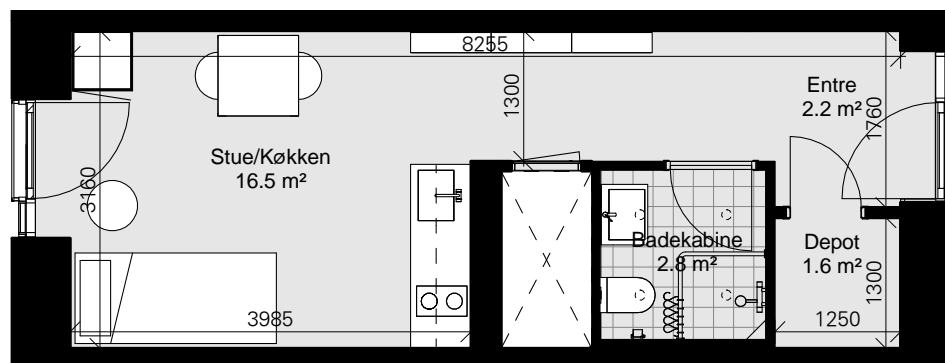

## Boligtype G1

1 vær., 44-48 m<sup>2</sup>

Husleje: 4.012 kr. pr. måned

Indskud: 22.300-24.300 kr.

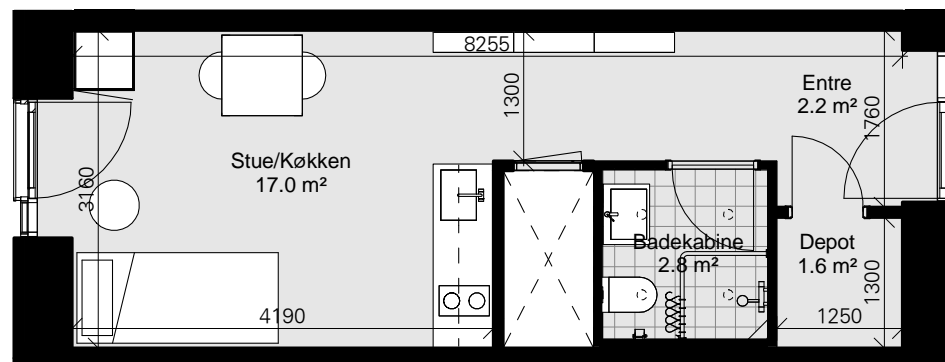

# Plantegning - G-Gavl og G1-Gavl

## Boligtype G-Gavl

1 vær., 44-48 m<sup>2</sup>

Husleje: 3.950 kr. pr. måned

Indskud: 22.300-24.300kr.

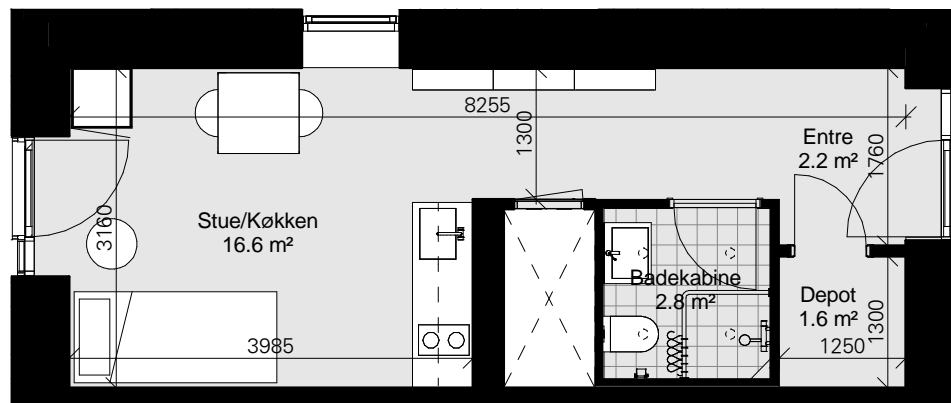

## Boligtype G1-Gavl

1 vær., 44-48 m<sup>2</sup>

Husleje: 4.012 kr. pr. måned

Indskud: 22.300-24.300 kr.

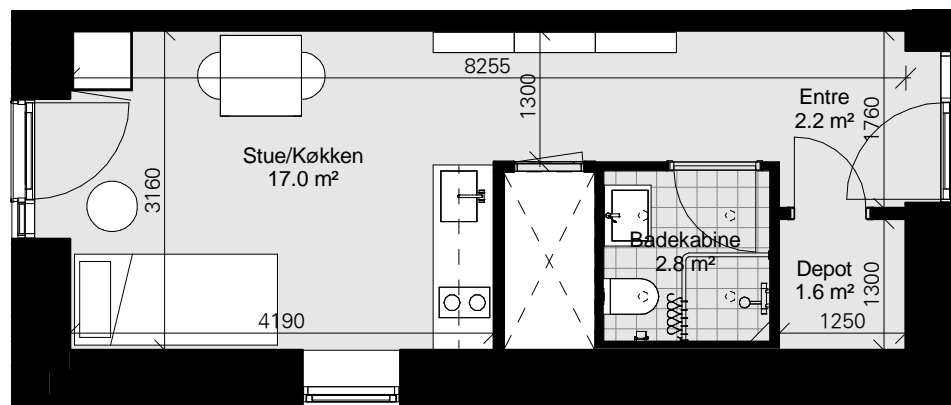



# Plantegning - H og HS

## Boligtype H

### Boligtype Hs er spejlvendt

1 vær., 45-49 m<sup>2</sup>

Husleje: 4.098 kr. pr. måned

Indskud: 22.800-24.800 kr.

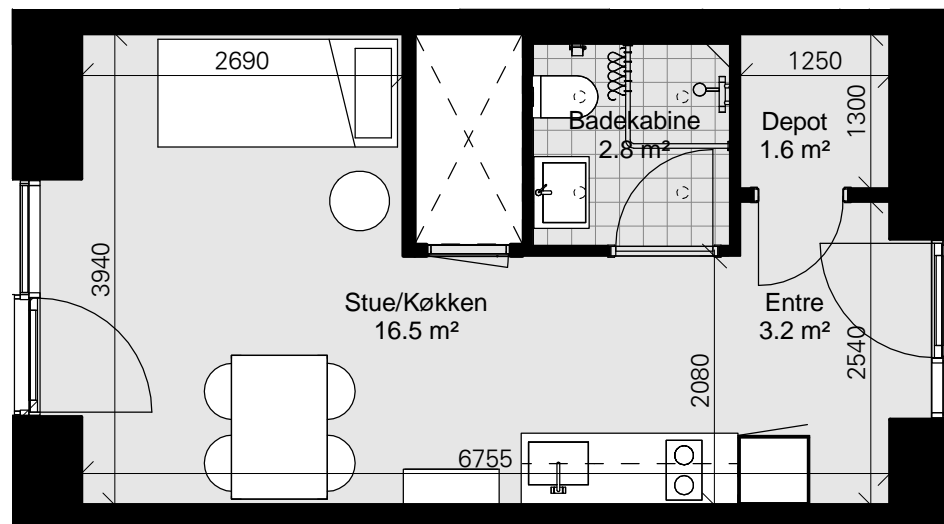

**Er du interesseret i boligerne, så gå ind på  
[WWW.LEJERBO.DK/LILLI](http://WWW.LEJERBO.DK/LILLI)  
og skriv dig op eller ring til os på 38 12 14 35.**

